

Инструкция по эксплуатации плунжерных насосов Speck - Kreoline



NP16/13-220

Характеристики / параметры

	Артикул	Мощность Consump.	Давление max.	Обороты RPM max.	Пр-сть max.	Temp. max.	Плунжер			Input Pressure Min.
							dia.	Ход	вес	
		kW	bar	min ⁻¹	l/min	°C	mm	mm	kg	mWs
NP16/13-220	00.5316	6.2	220	3450	14.4	60	12	14.1	7.3	0.03*

Насос разработан для соединения с бензиновым двигателем Honda Q-Type GX270-GX390 и Briggs&Stratton Vanguard 9-18HP с валом 1".

Требуемый NPSH относится к воде (удельный вес 1 кг/дм³, вязкость 1°E) при максимально допустимых оборотах насоса.

Эксплуатация и техническое обслуживание

Масло:

В насосах NP16 серии рекомендуется применять трансмиссионное масло классом GL4 или GL5 вязкостью 75w90. Необходимый объем 0,42 литра.

Важно! первая замена масла спустя 50 операционных часов, далее не реже чем раз в 6 месяцев. Также необходимо немедленно осуществить замену масла в случае образования в нем конденсата.

Необходимо соблюдать значения NPSH.

Максимальное входное давление 10 бар, максимальная высота всасывания -0,3 бар.

Обязательно контролируйте наличие жидкости на входе и защитите насос от сухого хода.

Безопасность и гарантия:

Гарантия на насосы: 12 месяцев.

В системе необходимо сразу после насоса установить и отрегулировать предохранительный (байпасный) клапан, чтобы давление не превышало более чем на 10% допустимого значения.

Использование насоса без предохранительного клапана, а также при превышении максимально допустимой температуры среды и числа оборотов предусмотренной конструкцией гарантия теряет свою силу.

Уплотнения и клапана насоса являются расходными комплектующими и не подлежат гарантии.

При работе насоса конец приводного вала и муфта должны быть закрыты защитным кожухом.

Перед проведением любого технического обслуживания насоса давление в нагнетательной линии и насосе должно быть нулевым. Закрыть линию всасывания. Отключить предохранители, гарантирующие, что приводной двигатель не включится случайно.

Перед запуском насоса убедитесь, что все детали на напорной стороне агрегата заполнены жидкостью. Для предотвращения кавитации необходимо соблюдать высоту всасывания насоса-NPSHR и температуру воды.

Кавитация и/или сжатие газов приводят к неконтролируемым ударам давления, которые могут привести к разрушению деталей насоса и агрегата, а также к выходу из строя.

Плунжерные насосы SPECK TRIPLEX подходят для перекачивания чистой воды и других неагрессивных или неабразивных сред определенного веса схожие по своему составу с чистой / пресной водой.

Перед перекачиванием других жидкостей, особенно легковоспламеняющихся, взрывоопасных и токсичных сред, необходимо проконсультироваться с производителем насоса.

Обслуживание

1. Входные и выходные клапана

Выверните пробки (32) торцевым ключом. Проверьте открытые всасывающий и нагнетательный клапаны, извлекая их плоскогубцами и разбирая. Осмотрите тарелку клапана (28) и седло клапана (27) на наличие загрязнений, раковин, коверен и других повреждений. Соблюдайте правильную последовательность сборки. Смажьте резьбу заглушки (32) фиксатором резьбы (например Loctite 243) и затяните моментом 75 Нм.

2. V образные уплотнения и плунжера

Отвинтите винты с шестигранной головкой (34) и снимите корпус клапана (26), потянув его вперед. Снимите кольцо возврата капель (25), опорное кольцо (24), рифленое уплотнение (23) из клапанного корпуса (26) и проставочную шайбу (23А) (на NP16/18/21). Снимите рифленое уплотнение (23 или 23А) с фиксатора уплотнения (20) и опорного кольца (24) (на NP16/14/15). Смажьте новые уплотнения специальной смазкой, поставляемой производителем насоса. Проверьте уплотнительные кольца (21+22) и при необходимости замените.

Проверьте поверхности плунжера (16). Поврежденные поверхности вызывают ускоренный износ уплотнений. Любые отложения на плунжерах необходимо удалить.

Если трубка плунжера (16В) изношена, открутите винт (16С) и снимите его вместе с трубкой плунжера. Проверьте и очистите поверхности плунжера (16А) и установите новую трубку плунжера.

Покройте резьбу винта плунжера (16С) тонким слоем фиксатора резьбы (Loctite 243) и осторожно затяните моментом 22,5 Нм.

3. Картер насоса и плунжера

При утечке масла там, где плунжер (16) выступает из редуктора (между клапанным корпусом и картером), необходимо осмотреть сальники (19) и толкатели плунжера и при необходимости заменить их.

а) Масляные сальники

Снимите пробку (3А) и слейте масло. Снимите корпус клапана (26), как описано в пункте 2. Снимите переходник уплотнения (20) с плунжера и снимите сальник (19). На моделях NP16/18 и NP16/21 сначала необходимо снять керамическую трубку (16В). Следите за монтажным положением при установке нового сальника.

б) Толкатели плунжера

Снимите пробку (3А) и слейте масло. Снимите крышку шестерни (3). Чтобы снять коленчатый вал (13), снимите крышки подшипников (7 и 8). Используя резиновый молоток или пресс, снимите коленчатый вал, осторожно вращая его через шатуны (15), стараясь не прилагать усилий к шатунам и не гнуть шатуны. Снимите и разберите шатуны и плунжеры. Замените изношенные детали.

Снова вставьте коленчатый вал через шатуны и запрессуйте подшипники (12) с каждой стороны. Затем установите радиальное уплотнение вала (11), смотровое стекло масла (8) и крышку подшипника (7).

4. Смена стороны вала

Конец вала находится с левой стороны насоса, если смотреть сзади. Если вал должен находиться с правой стороны.

- Снимите клапанный корпус;
- Поверните адаптеры уплотнения (20) на 180° так, чтобы отверстия для утечек оказались внизу.
- Поверните клапанный корпус на 180° и установите его на место.
- Поменяйте местами пробку слива масла (5) и масляный шуп (2).
- Поверните крышку шестерни (3) на 180° об.

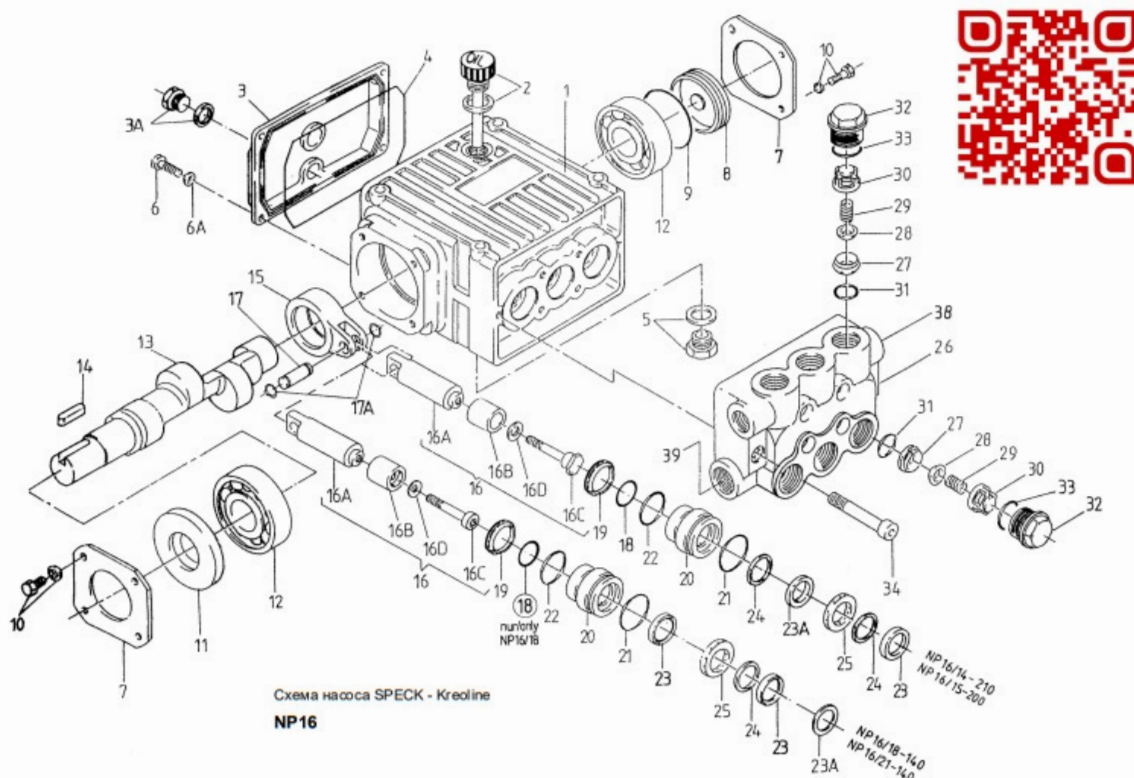

5. Габаритные размеры насоса

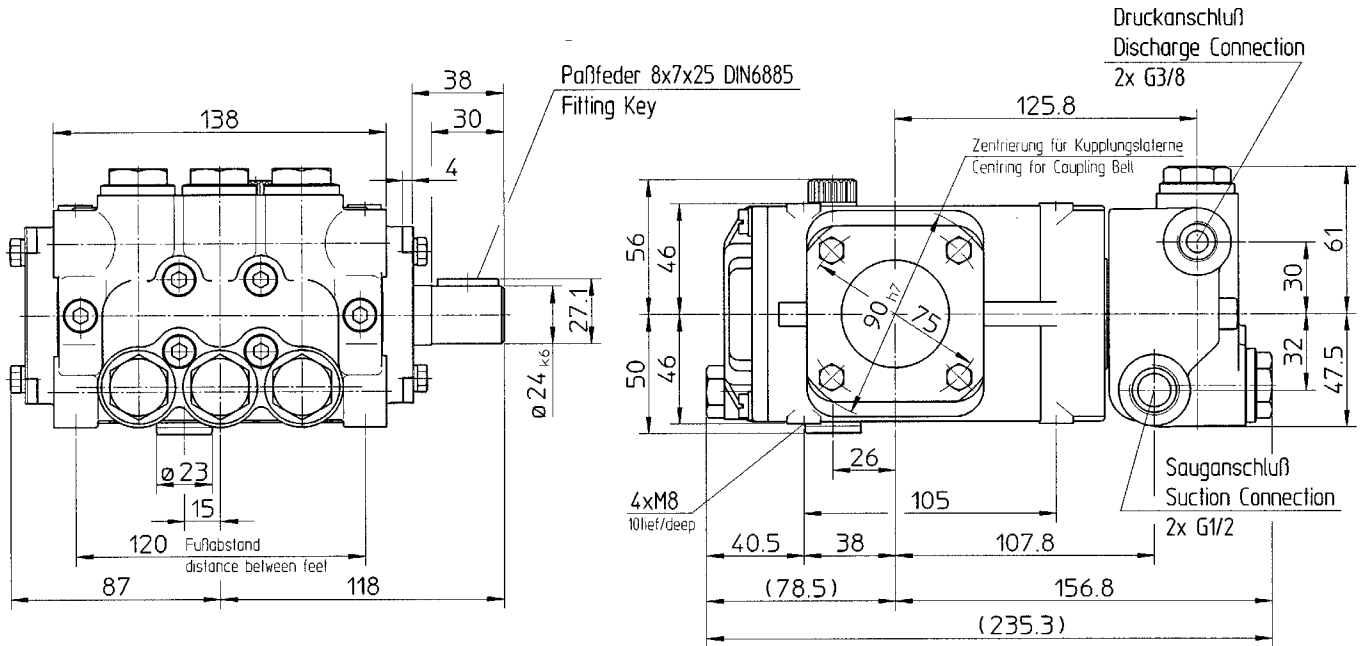

5a. Эскиз соединения с двигателем

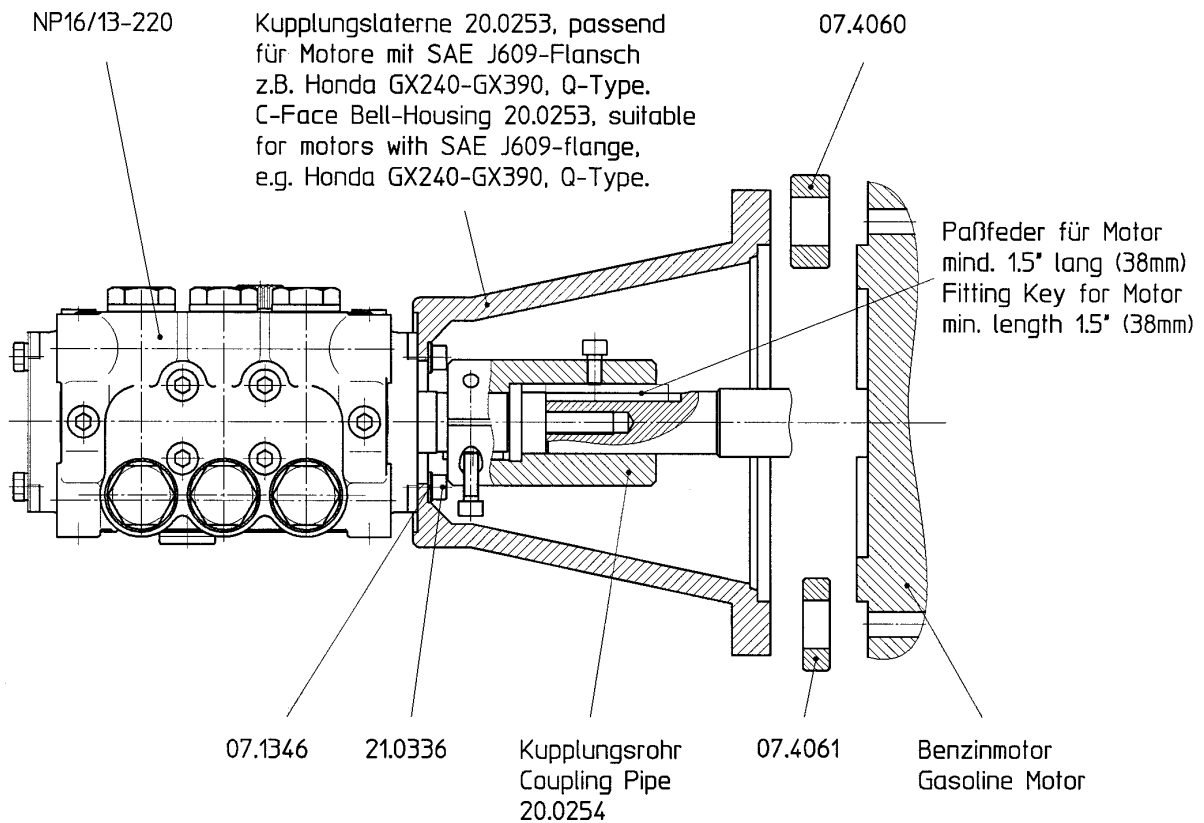

Рекомендуемый монтажный комплект

Артикул.: 15.0917

в составе:

1 x	20.0253	Соединительный колокол NP16
1 x	20.0254	Соединительная муфта
4 x	07.4060	Проставочная шайба (при необходимости)
4 x	07.4061	Проставочная шайба (при необходимости)
4 x	21.0336	Винт с шестигранной головкой
4 x	07.1346	Стопорная шайба

